

< R S - 1 P 型 3 0 0 0 V 級 外形図 >

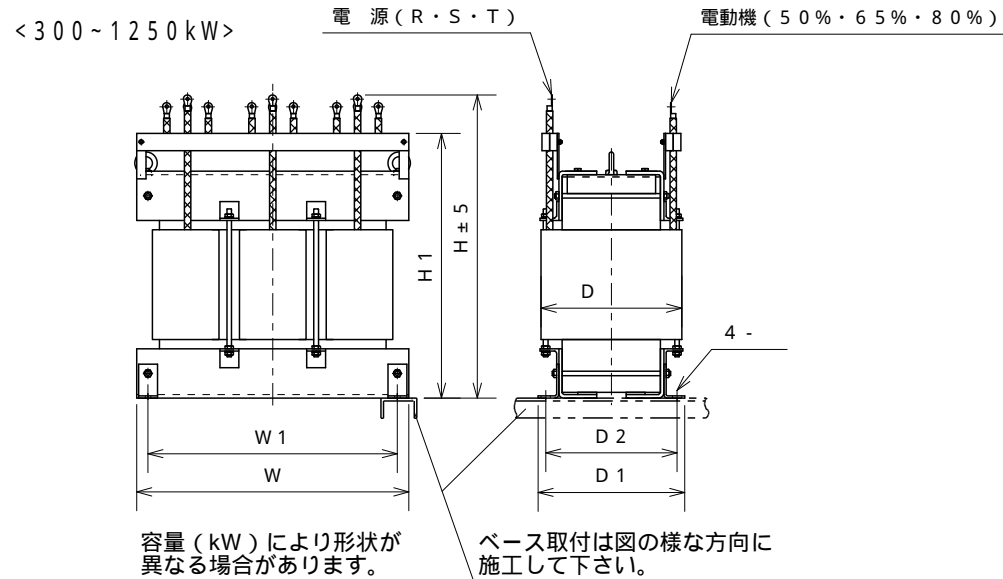
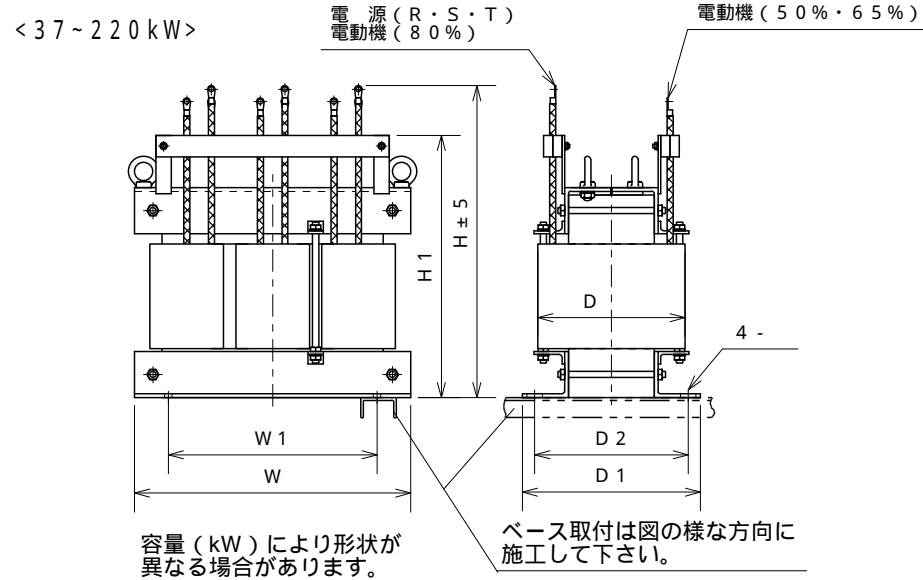

電圧	種別 容量 (kW)	W	W1	D	D1	D2	H	H1		質量 (kg)	適応 容量
3000/3300 V 50/60 Hz	37	360	250	160	190	150	495	385	12	60	
	55	390	280	160	190	150	495	385	12	65	
	75	390	280	180	210	170	495	385	12	80	
	110	420	310	210	260	220	485	375	12	115	
	160	450	340	220	290	250	535	425	12	150	
	220	550	490	230	260	220	570	460	14.5	210	
	300	580	520	230	280	240	650	540	14.5	265	
	400	640	580	230	280	240	700	590	14.5	340	
	500	660	600	270	325	285	740	615	14.5	420	
	600	660	600	290	345	305	760	635	14.5	470	
	710	700	640	290	350	310	800	680	14.5	585	
	800	700	640	310	370	330	820	690	14.5	640	
	900	700	640	330	390	350	820	690	14.5	685	
	1000	750	690	370	440	390	810	680	14.5	795	
1250	780	720	390	460	410	870	715	14.5	910		

始動タップ値 50%・65%・80%

始動時間定格 60秒

注 始動係数 =6.5 (37kWのみ =8) ,
50%タップ接続時

絶縁種別 B種