

< R S - 1 P 型 6 0 0 0 V 級 外形図 >

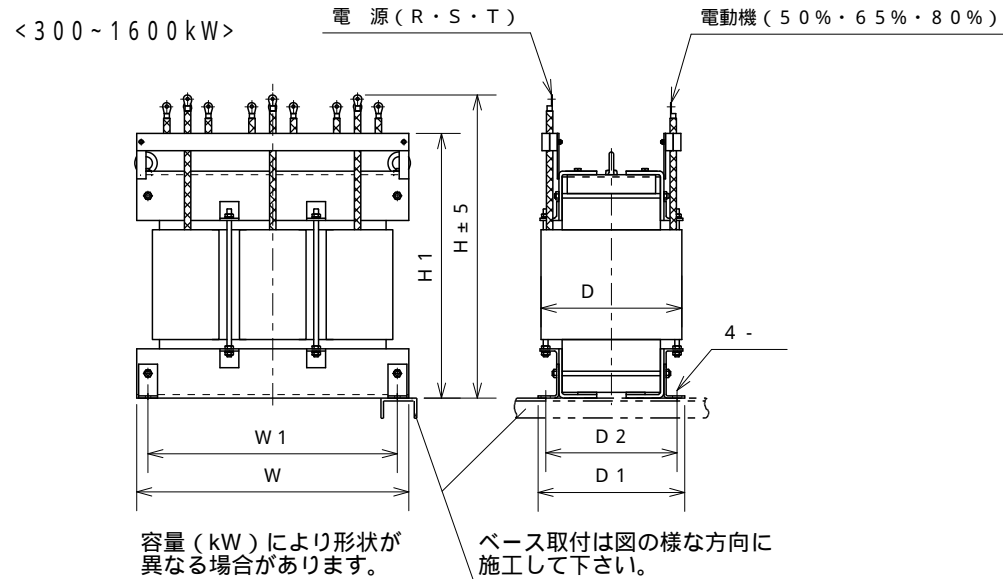
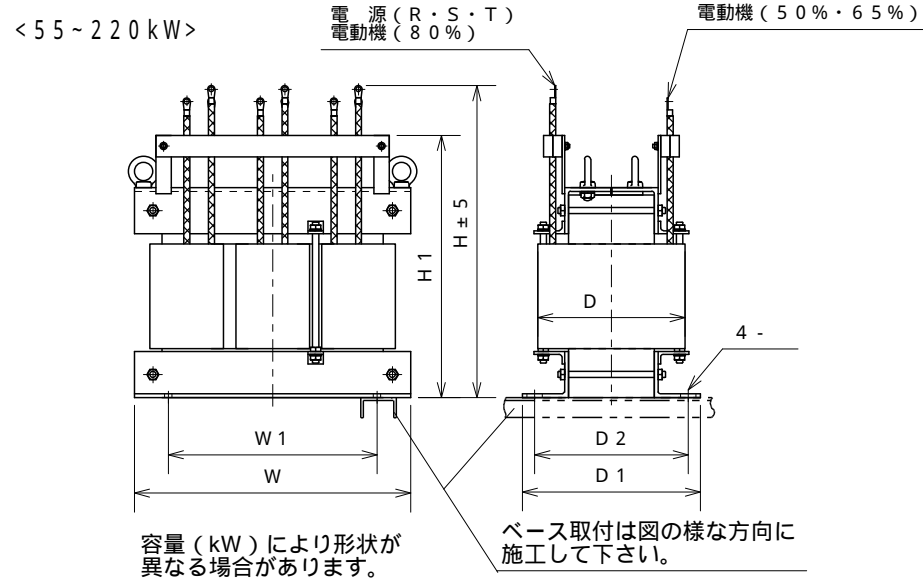

電圧	種別 容量 (kW)	W	W1	D	D1	D2	H	H1		質量 (kg)	適応 容量
6000/6600 V 50/60 Hz	55	400	290	200	220	180	525	415	12	85	
	75	400	290	200	220	180	535	425	12	85	
	110	430	320	200	230	190	555	445	12	110	
	160	490	380	190	270	230	595	485	12	160	
	220	550	490	190	240	200	640	530	14.5	205	
	300	580	520	230	280	240	660	550	14.5	270	
	400	580	520	300	345	305	630	520	14.5	335	
	500	600	540	320	365	325	660	550	14.5	390	
	600	630	570	330	385	345	705	590	14.5	480	
	710	660	600	330	385	345	735	620	14.5	545	
	800	660	600	350	405	365	745	630	14.5	595	
	900	720	660	330	390	350	820	700	14.5	705	
	1000	720	660	350	410	370	820	700	14.5	750	
	1250	760	700	350	440	390	870	750	14.5	955	
1600	760	700	430	520	470	910	780	14.5	1175		

始動タップ値 50%・65%・80%

始動時間定格 60秒

注 始動係数 =6.5 (55kWのみ =8) ,
50%タップ接続時

絶縁種別 B種