

KC-U型 (高圧)

外形図 (据置形) 表1参照

3000/3300V 50/60Hz

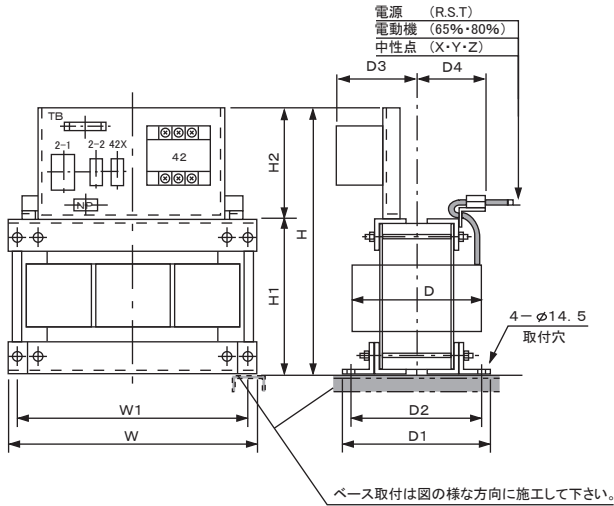

【表1】

| 電圧 | 容量 | 種別 | 定格電流 | W | W1 | D | D1 | D2 | D3 | D4 | H | H1 | H2 | 質量 |
|-----------------------|-----|-----|------|-----|-----|-----|-----|-----|-----|-----|-----|-----|-----|----|
| | | | | | | | | | | | | | | |
| 3000/3300V 50/60Hz | 45 | 12 | 550 | 500 | 300 | 285 | 240 | 185 | 165 | 525 | 325 | 200 | 170 | |
| | 75 | 18 | 550 | 500 | 330 | 305 | 260 | 195 | 175 | 580 | 380 | 200 | 220 | |
| | 110 | 26 | 600 | 550 | 330 | 305 | 260 | 195 | 175 | 635 | 435 | 200 | 270 | |
| | 150 | 35 | 650 | 600 | 370 | 345 | 300 | 215 | 195 | 660 | 460 | 200 | 350 | |
| | 220 | 52 | 700 | 650 | 420 | 375 | 335 | 240 | 210 | 680 | 480 | 200 | 490 | |
| | 250 | 58 | 720 | 670 | 420 | 375 | 335 | 255 | 210 | 755 | 505 | 250 | 515 | |
| 300 | 70 | 750 | 700 | 470 | 405 | 365 | 270 | 240 | 755 | 505 | 250 | 640 | | |

外形図 (据置形) 表2参照

6000/6600V 50/60Hz

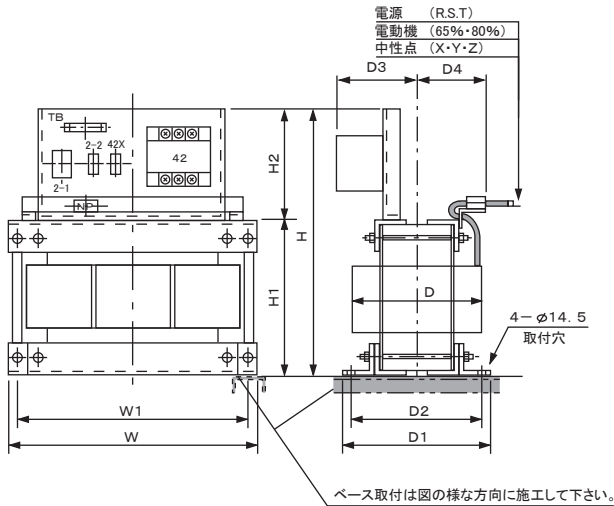

【表2】

| 電圧 | 容量 | 種別 | 定格電流 | W | W1 | D | D1 | D2 | D3 | D4 | H | H1 | H2 | 質量 |
|-----------------------|-----|----|------|-----|-----|-----|-----|-----|-----|-----|-----|-----|-----|----|
| | | | | | | | | | | | | | | |
| 6000/6600V 50/60Hz | 75 | 9 | 600 | 550 | 330 | 305 | 265 | 200 | 175 | 635 | 385 | 250 | 220 | |
| | 110 | 13 | 630 | 580 | 380 | 325 | 285 | 210 | 185 | 690 | 440 | 250 | 295 | |
| | 150 | 18 | 690 | 640 | 390 | 345 | 305 | 215 | 195 | 710 | 460 | 250 | 360 | |
| | 220 | 26 | 780 | 730 | 430 | 345 | 305 | 225 | 195 | 730 | 480 | 250 | 470 | |
| | 300 | 35 | 840 | 790 | 520 | 405 | 365 | 270 | 240 | 755 | 505 | 250 | 685 | |

※ 各種上記表の、容量はkW、電流はA、質量はkgです。

結線図

≪3000V級≫

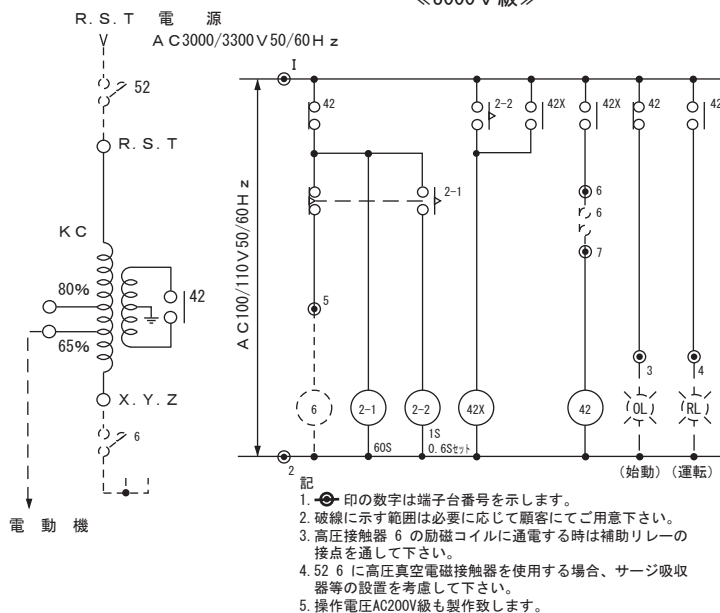

≪6000V級≫

